

Resolución de problemas · Resolução de problemas

Possíveis problemas

- La pistola no dispara.
- “EYE” no detecta mis disparos.
- “EYE” no se mueve.

Possíveis problemas

- A pistola não dispara.
- O “EYE” não deteta os meus disparos.
- O “EYE” não se move.

Possíveis soluções

- Recuerde que debe recargarla cada 6 disparos. Revise el estado de las pilas.
- Compruebe si “EYE” está activado, el modo de juego (1 o 2) jugadores. Recuerde que “EYE” es vulnerable cuando está de color rojo y de usar la pistola azul si juega en modo 1 jugador. Finalmente revise pilas de “EYE” y la pistola que utilice.
- Presione botones de activación (H) y modo (I), estado de las pilas y su colocación.

Possíveis soluções

- Lembra-te que tens de recarregar a cada 6 disparos. Verifica o estado das pilhas.
- Verifica se o “EYE” está ativado, o modo de jogo (1 ou 2) jogadores. Lembra-te que o “EYE” é vulnerável quando está vermelho e debes usar a pistola azul se jogares no modo de 1 jogador. Finalmente, verifica as pilhas do “EYE” e a pistola que utilizas.
- Pressiona os botões de ativação (H) e de modo (I), o estado das pilhas e a sua colocação.



EYE ATTACK

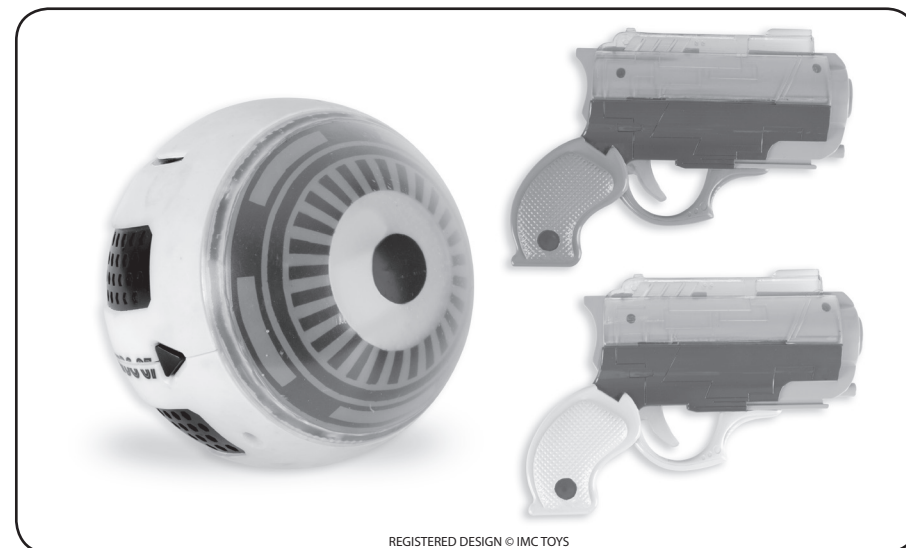

REGISTERED DESIGN © IMC TOYS

¡LA INVASIÓN ALIENÍGENA HA EMPEZADO! SÓLO UNOS POCOS VALIENTES CONSEGUIRÁN FRENARLA Y RESTABLECER LA PAZ EN EL MUNDO. EL OJO PONDRÁ A PRUEBA TUS HABILIDADES... ¿TE ATREVES? ¡EYE ATTACK!

A INVASÃO ALIENÍGENA JÁ COMEÇOU! APENAS ALGUNS POUÇOS BRAVOS O CONSEGUIRÃO TRAVAR E RESTAURAR A PAZ NO MUNDO. O OLHO TESTARÁ AS TUAS CAPACIDADES... ATREVES-TE? EYE ATTACK!

96042-V12

MANUAL DE INSTRUCCIONES
MANUAL DE INSTRUÇÕES

3x LR6 (AA) 1.5V

FABRICADO EN CHINA



4x LR03 (AAA) 1.5V



IMC TOYS, S.A. • Pare Llaurador, 172 • 08224 Terrassa (Barcelona) SPAIN
Tel. 0034 937 888 992 • Fax 0034 937 332 833 • www.imctoys.com
After Sales Service • Servicio Posventa • e-mail: sat@imc.es

INSTRUCCIONES DE USO Y FUNCIONAMIENTO

Los juguetes de IMC TOYS siguen estrictos controles en su producción para garantizar el disfrute y la seguridad de los niños. Son de fácil uso y funcionamiento. Estamos seguros que les proporcionarán grandes momentos de entretenimiento. Le agradecemos la adquisición y la confianza depositada en uno de nuestros productos. Para ver nuestro extenso catálogo de productos, le invitamos a que visite nuestra página web en www.imctoys.com

INFORMACIÓN IMPORTANTE**NOTA PARA ADULTOS**

Para 1 o 2 jugadores. Edad de juego recomendada a partir de 6 años. Para la colocación de las pilas en "EYE" (Ojo Alienígena) puede ser necesaria la ayuda de un adulto además de su supervisión. Retire todos los plásticos, alambres y cualquier objeto que esté destinado a sujetar el producto durante su transporte antes de entregárselo a los niños.

CARACTERÍSTICAS DEL PRODUCTO

"EYE ATTACK" incluye 1 EYE (Ojo Alienígena) y 2 PISTOLAS por infrarrojos (1 AZUL y 1 VERDE). Dispone de efectos de sonido y luces que interactúan y activan durante el juego. Modo de juego de 1 o 2 jugadores.

OBJETIVO DEL JUEGO

Derrotar a "EYE" el Ojo Alienígena en su desafío y que seas tú el jugador ganador al conseguir acertarle 3 veces.

FUNCIONAMIENTO CON PILAS**Sustitución y colocación**

Este producto precisa de 2 pilas LR03 (AAA) de 1.5V alcalinas para cada pistola (A) y de 3 pilas LR6 (AA) 1.5V alcalinas para "EYE" EL Ojo Alienígena (B) (no incluidas).

Pistolas: Con la ayuda de un destornillador de estrella o tipo Phillips, retire el tornillo de seguridad de la tapa (A) del compartimento de pilas de ambas pistolas (A) (ver fig. 1). Retire la tapa y coloque las pilas siguiendo el gráfico (A) de polaridad indicados (ver fig. 2). Ponga la tapa y atornillela de nuevo para la seguridad de sus hijos.

Eye (Ojo Alienígena): Para acceder a su interior, retire los 4 tornillos del cuerpo de "EYE" (B) (ver fig. 3) con la ayuda de un destornillador de estrella o tipo Phillips. Retire la cubierta (C) y gire de forma manual la pieza central hasta acceder al compartimento de pilas (ver fig. 4). De nuevo con la ayuda de un destornillador de estrella o Phillips, retire el tornillo que sujeta la tapa (D) del compartimento de pilas, retire esta y coloque las baterías siguiendo el gráfico de polaridad (E) indicado (ver fig. 5). Coloque la tapa de pilas (D) y atornille el tornillo que la sujeta. Seguidamente, coloque la cubierta (C) de forma que los 4 puntos donde se alojan los tornillos coincidan. Verifique que la cubierta queda ajustada correctamente al cuerpo de "EYE". Atornille ahora los 4 tornillos que sujetan la cubierta (ver fig. 3). ¡Recuerde! La sustitución o manipulación de las pilas deberá ser realizada siempre bajo la supervisión y/o ayuda de un adulto.

NOTA PARA LOS ADULTOS

Dada la característica del juego es necesario disponer de un espacio adecuado de juego, libre de obstáculos por el que los niños y el producto puedan moverse sin que los niños puedan romper algún objeto, dañarse o dañarse alguien durante el juego. Téngalo en cuenta.

OPCIONES DE JUEGO

Modo 2 jugadores: Cada jugador dispone de una de las pistolas (verde o azul) pero antes de empezar, esta debe ser cargada. Deslice la pieza (F) a modo de corredera hacia atrás y hacia adelante para recargarla (ver fig. 6). Puede recargar hasta 6 disparos como máximo. Las pistolas disponen de leds indicadores de carga (G), cuando ambos leds están en-

cendidos a su máxima potencia es indicativo que la pistola está al máximo de su capacidad. Al disparar los leds disminuyen de intensidad hasta apagarse por completo indicando que la pistola está descargada y deberá ser recargada.

Una vez cargadas ambas pistolas, presione el botón a modo de interruptor (H) que "EYE" (El Ojo Alienígena) dispone. Este se activará con un sonido y luces en color verde (ver fig. 7). Depositamos a "EYE" en el suelo y en unos segundos empezará a moverse en distintas direcciones. "EYE" cuando gira es invulnerable y nuestros disparos no le afectan pero "EYE" se agota y debe detenerse a descansar de vez en cuando. Si "EYE" adquiere el color rojo es el momento de disparar. Si logran acertarle a "EYE", este lo indicará adoptando el color de la pistola del jugador en juego (verde o azul) que haya acertado y un punto obtendrá. "EYE" se recupera rápidamente y volverá a moverse. "EYE" ofrece un máximo de 5 oportunidades durante un desafío y un máximo de 3 puntos por desafío.

El jugador que consiga alcanzar el mayor número de puntos de los 3 disponibles será el vencedor del desafío pero si ningún jugador consigue algún punto o acierto, "EYE" se declarará vencedor del mismo y volverá a retar de nuevo a los jugadores hasta un máximo de 3 desafíos por partida si "EYE" no ha sido derrotado en ninguno de los 3 desafíos. Si has derrotado a "EYE" y deseas iniciar una nueva partida para dos jugadores, presiona una vez sobre el botón de modo (I) (ver fig. 7).

Modo 1 jugador: El jugador deberá emplear una única pistola y esta debe ser siempre la azul. Al activar a "EYE" se activará en modo 2 jugadores (verde), presiona sobre el botón de modo (I) (ver fig. 7) para que "EYE" cambie a color azul indicando que se encuentra en modo 1 jugador. El modo de juego es idéntico al anterior. Esta vez para obtener puntos deberá acertarle dos veces seguidas y contabilizarás 1 punto. Sigue las instrucciones indicadas en el párrafo anterior y trata de derrotar a "EYE" lo más rápidamente posible.

Modo ahorro de energía: Durante el juego, al ganar un desafío (3 puntos) o después de una partida (3 desafíos en que "EYE" ha sido el ganador) "EYE" se desactivará para ahorrar energía. Presiona el botón de modo (I) si deseas continuar jugando o presiona sobre el botón de interruptor (H) para apagarlo de forma definitiva.

MANTENIMIENTO

Limpieza: El producto únicamente es lavable superficialmente a mano. Recuerda que, en su interior, existen mecanismos y circuitos electrónicos que se dañan al contacto con el agua. Use un paño ligeramente humedecido con agua o espuma seca si es necesario, séquelo seguidamente con un paño seco o déjalo secar en el interior sin exponer al sol o a fuentes directas de calor. No use detergentes o disolventes.

No lo utilice hasta su completo secado. En el caso de que se mojará la caja electrónica, apáguelo y extraiga las pilas inmediatamente. Seque el compartimento de pilas con un trapo seco. Deje destapado el compartimento de pilas hasta que esté completamente seco, puede acelerar esta operación ayudándose de un secador de mano. No intente utilizar el equipo hasta que éste no esté completamente seco.

RECOMENDACIONES PARA UN USO RESPONSABLE Y PARA LA PROTECCIÓN MEDIOAMBIENTAL

Deposita los embalajes de transporte, cartón, plásticos, etc., en los contenedores de reciclaje de tu localidad.

Utiliza pilas recargables siempre que puedas. Recuerda desconectar el juguete si has terminado de jugar y retira las pilas del juguete si no lo vas a usar por un largo periodo de tiempo.

Si el juguete todavía funciona y ya no lo quieres, no lo tires. Recuerda que otras personas pueden seguir

disfrutando de él, busca entidades y/o asociaciones que puedan hacerse lo llegar.

No debe tirar el producto a un contenedor de basura de casa cuando ya no le sea de utilidad. Debe llevarlo a un punto de reciclaje de dispositivos eléctricos y electrónicos. Consulte el símbolo inscrito en el producto, el manual de usuario o el embalaje para más información. Los materiales son, según el marcado, reciclables. Si recicla el material o encuentra forma de reutilizar los dispositivos viejos, contribuye de forma importante a la protección del medio ambiente.

Por favor, consulte con el centro de reciclaje o con las autoridades locales más cercanas.

SEGURIDAD**¡ADVERTENCIAS!**

- Advertencia. No recomendado para niños menores de 3 años. Contiene pequeñas piezas susceptibles de ser ingeridas. Peligro de asfixia.

- Por favor, guarde el embalaje para futuras referencias, ya que contiene información muy importante.

- La empresa se reserva el derecho a que el producto pueda diferir de la ilustración por mejoras técnicas.

- Este producto requiere 2 pilas LR03 (AAA) de 1,5 V para cada una de las pistolas y 3 pilas LR6 (AA) para "EYE". (No incluidas).

- Las pilas o acumuladores deben ser colocados respetando la polaridad indicada en el gráfico.

- Las pilas o acumuladores usados deberán ser retirados del juguete, podrían causar averías.

- No mezclar pilas viejas con pilas nuevas.

- No mezclar diferentes tipos de pilas.

- Sólo deben utilizarse pilas del tipo recomendado por el fabricante o equivalentes.

- Las pilas no recargables, no deben ser recargadas.

- Los bornes de las pilas no deben ser cortocircuitados.

- La sustitución o manipulación de las pilas, deberá ser realizada siempre bajo la supervisión de un adulto.

- Retire las pilas del compartimento, cuando no vaya a utilizar la unidad por un periodo largo de tiempo.

- Por favor, sea respetuoso con el medio ambiente, y deposite las pilas gastadas en los contenedores para tal fin.

- Las pilas recargables deben retirarse del juguete antes de ser cargadas.

- Las pilas recargables sólo deben ser cargadas bajo la supervisión de un adulto.

- Para un mejor funcionamiento recomendamos el uso de pilas alcalinas.

- Lea las instrucciones antes de usar, sígalas y guárdelas como referencia.

- En un entorno con interferencias de radio frecuencia, la muestra puede funcionar incorrectamente y su funcionamiento volverá a ser normal cuando se elimine la interferencia.

- En caso de descarga electrostática, puede provocarse un mal funcionamiento de la muestra y por tanto el usuario deberá reiniciarla.

- Si se producen transtornos, la muestra funcionará mal y el usuario deberá reiniciarla.

- Quitar todos los elementos destinados a la sujeción y protección del producto durante el transporte antes de dárselo a los niños (plásticos, etiquetas, alambres, etc.).

INSTRUÇÕES DE UTILIZAÇÃO E OPERAÇÃO

Os produtos IMC TOYS passam por rigorosos controles de produção para garantir a diversão e a segurança dos seus filhos. São fáceis de utilizar e de operar. Estamos certos de que irão proporcionar muita diversão às suas crianças. Obrigado por adquirir um dos nossos produtos. Para ver o nosso vasto catálogo de produtos, visite a nossa página web em www.imctoys.com

INFORMAÇÃO IMPORTANTE**NOTA PARA ADULTOS**

Para 1 ou 2 jogadores. Idade recomendada a partir de 6 anos. Para a colocação das pilhas no "EYE" (olho alienígena), pode ser necessária a ajuda de um adulto, para além da sua supervisão.

CARACTERÍSTICAS DO PRODUTO

"EYE ATTACK" inclui 1 EYE (Olho Alienígena) e 2 PISTOLAS por infravermelhos (1 AZUL e 1 VERDE). Dispõe de efeitos de som e de luz que interagem e se ativam durante o jogo. Modo de jogo de 1 ou 2 jogadores.

OBJETIVO DO JOGO

Derrotar o "EYE" o Olho Alienígena no seu desafio e que sejas tu o jogador vencedor depois de lhe acertares 3 vezes.

FUNCIONAMENTO COM PILHAS**Sustituição e instalação**

Este produto necessita de 2 pilhas LR03 (AAA) de 1,5 V alcalinas para cada pistola (A) e de 3 pilhas LR03 (AA) de 1,5 V alcalinas para "EYE", o Olho Alienígena (B) (não incluídas).

Pistolas: Com a ajuda de uma chave de fendas de estrela ou Phillips, remover o parafuso de segurança da tampa (A) do compartimento das pilhas de ambas as pistolas (A) (ver fig. 1). Retirar a tampa e colocar as pilhas de acordo com os gráficos (A) de polaridade indicados (ver fig. 2). Fechar a tampa e apertar o parafuso para a segurança dos seus filhos. Eye (Olho Alienígena): Para aceder ao seu interior, remover os quatro parafusos do corpo do "EYE" (B) (ver fig. 3) com a ajuda de uma chave de fendas de estrela ou Phillips. Remover a tampa (C) e rodar manualmente a peça central para aceder ao compartimento das pilhas (ver fig. 4). Novamente, com a ajuda de uma chave de fendas de estrela ou Phillips, remover o parafuso que segura a tampa (D) do compartimento das pilhas, remover esta e substituir as pilhas de acordo com o gráfico de polaridade (E) indicado (ver fig. 5). Colocar a tampa das pilhas (D) e apertar o respetivo parafuso de fixação. Seguidamente, colocar a tampa (C) de forma que os 4 pontos de colocação dos parafusos coincidam. Verificar se a tampa está corretamente ajustada ao corpo do "EYE". Aparafusar agora os 4 parafusos que fixam a tampa (ver fig. 3).

Lembre-se! A substituição ou manipulação das pilhas deverá sempre ser realizada sob a supervisão ou ajuda de um adulto.

NOTA PARA ADULTOS

Dada a natureza do jogo, é necessário dispor de um espaço adequado de jogo, livre de obstáculos para que as crianças se possam mover sem partir qualquer objeto, ferir-se ou ferir alguém durante o jogo. Tenha isso em mente.

OPÇÕES DE JOGO

Modo de 2 jogadores: Cada jogador dispõe de uma das pistolas (verde ou azul) mas, antes de começar, esta deve ser carregada. Desliza a peça corredeira (F) para trás e para diante para a recarregar (ver fig. 6). Podes recarregar até 6 disparos no máximo. As pistolas possuem leds indicadores de carga (G). Quando ambos os leds estão ligados na sua potência máxima tal indica que a pistola possui o máximo da sua capacidade. Ao disparar, os leds diminuem de intensidade até se apagarem totalmente indicando que a pistola está descarregada e que deverá ser recarregada.

Depois de carregadas ambas as pistolas, pressiona o botão interruptor (H) que o "EYE" (o Olho Alienígena) possui. Este será ativado com um som e luzes verdes (ver fig. 7). Coloca o "EYE" no chão e, após alguns segundos, começará a mover-se em diferentes direções. O "EYE" quando gira é invulnerable e os teus disparos não o afetam. Mas o "EYE" fica esgotado e deve parar para descansar de vez em quando. Se o "EYE" ficar de cor vermelha é altura de disparar. Se conseguires acertar no "EYE", este indicá-lo-á adotando a cor da pistola do jogador em jogo (verde ou azul) que tiver acertado e este obterá um ponto. O "EYE" recupera rapidamente e voltará a movimentar-se. O "EYE" oferece um máximo de 5 oportunidades durante um desafio e um máximo de 3 pontos por desafio.

O jogador que conseguir atingir o maior número de pontos dos 3 disponíveis será o vencedor do desafio. Mas, se nenhum jogador conseguir qualquer ponto ou acerto, o "EYE" declarará-se vencedor do jogo e voltará a desafiar os jogadores até a um máximo de 3 desafios por partida, se o "EYE" não tiver sido derrotado em nenhum dos 3 desafios. Se tiveres derrotado do "EYE" e quiseres iniciar uma nova partida para dois jogadores, pressiona uma vez no botão de modo (I) (ver fig. 7).

Modo de 1 jogador: O jogador deve usar uma única pistola e esta deve ser sempre a azul. Ao ativar o "EYE", será ativado o modo de 2 jogadores (verde). Pressiona o botão de modo (I) (ver fig. 7) para que o "EYE" altere para a cor azul, indicando que se encontra no modo de 1 jogador. O modo de jogo é idêntico ao anterior.

Desta vez terá de acertar-lhe duas vezes seguidas para ganhares um ponto. Segue as instruções indicadas no parágrafo anterior e tenta derrotar o "EYE" o mais rapidamente possível.

Modo de poupança de energia: Durante o jogo, ao vencer um desafio (3 pontos) ou depois de uma partida (3 desafios nos quais o "EYE" foi vencedor), o "EYE" desativar-se-á para poupar energia. Pressiona o botão de modo (I), se quiseres continuar a jogar ou pressiona o botão de interruptor (H) para o desligar totalmente.

MANTENÇÃO

Limpieza: Lavar apenas a superfície do produto à mão. Recordar que existem mecanismos e circuitos eletrónicos dentro que podem ser danificados quando em contacto com água. Utilizar um pano levemente humedecido com água ou espuma, se necessário e secar imediatamente com um pano seco ou deixar secar no interior, sem expor à luz solar ou fontes de calor. Não utilizar detergentes ou solventes.

Não utilizar até estar totalmente seco. Se o equipamento se molhar, desligar e remover as pilhas imediatamente. Secar o compartimento das pilhas com um pano seco. Deixar aberto do compartimento das pilhas até que esteja completamente seco. Se quiser, usar um secador de cabelo para acelerar este processo. Não tentar utilizar a unidade até estar totalmente seca.

RECOMENDAÇÕES DE UTILIZAÇÃO RESPONSÁVEL E DE PROTEÇÃO DO AMBIENTE

Colocar as embalagens de transporte, cartão, plástico, etc., nos contentores de reciclagem no seu bairro.

Utilizar pilhas recarregáveis sempre que possível. Recordar desligar o brinquedo se tiver terminado de brincar com ele e retirar as pilhas se não for utilizar durante um período de tempo considerável. Se não quiser mais o brinquedo e ele ainda funcionar, não deite fora. Lembre-se que outras pessoas podem aproveitá-lo; procure entidades e ou associações a quem o oferecer.

No final do tempo de vida, o produto não deve ser tratado como o lixo doméstico normal. Deverá ser entregue num ponto de recolha para reciclagem de dispositivos elétricos e eletrónicos. Consulte o

símbolo no produto, no manual do utilizador ou na embalagem para mais informações.

Os materiais são recicláveis, de acordo com as suas marcações. Se reciclar o material ou encontrar outras formas de utilização dos aparelhos antigos, realizará uma contribuição considerável para a proteção do meio ambiente.

Por favor, consulte o centro de reciclagem mais próximo ou autoridades locais.

AVISOS!

- Atenção. Não é recomendado para crianças menores de 3 anos. Contém peças pequenas susceptíveis de serem ingeridas. Perigo de asfixia.

- Por favor, guarde a embalagem para futuras referências, já que contém informação muito importante.

- A empresa reserva-se o direito a que o produto possa diferir da ilustração por melhores técnicas.

- Este produto necessita de duas pilhas LR03 (AAA) de 1,5 V para cada uma das pistolas e de 3 pilhas LR6 (AA) para o "EYE". (Não incluídas).

- As pilhas ou acumuladores devem ser colocados respeitando a polaridade indicada no gráfico.

- As pilhas ou acumuladores usados deverão ser retirados do brinquedo, poderiam causar averias.

- Não misturar pilhas velhas com pilhas novas.

- Não misturar diferentes tipos de pilhas.

- Somente devem ser utilizadas pilhas do tipo recomendado pelo fabricante ou equivalentes.

- As pilhas não recarregáveis, não devem ser recarregadas.

- Os bornes das pilhas não devem sofrer curto-circuitos.

- A substituição ou manipulação das pilhas, deverá ser realizada sempre sob a supervisão dum adulto.

- Retire as pilhas do compartimento, quando não queira utilizar a unidade por um período longo de tempo.

- Por favor, seja respeitoso com o meio ambiente, e deposite as pilhas gastas nos depósitos apropriados.

- As pilhas recarregáveis devem ser retiradas do brinquedo antes de serem carregadas.

- As pilhas recarregáveis somente devem ser carregadas sob a supervisão dum adulto.

- Para um melhor funcionamento recomendamos a utilização de pilhas alcalinas.

- Leia as instruções antes do uso, siga-as e mantenha-as para a referência.

- Em ambiente com interferências de radiofrequência, a amostra poderá funcionar mal e regressará ao funcionamento normal depois de eliminada a interferência.

- No caso de uma descarga electrostática, o aparelho pode funcionar mal e o utilizador pode ter de o reajustar ou de o reiniciar.

- No caso de uma passagem rápida, o aparelho pode funcionar mal e o utilizador pode ter de o reajustar ou de o reiniciar

- Retire todos os elementos destinados à fixação e protecção do produto durante o transporte antes de dá-lo às crianças (plásticos, etiquetas, arames, etc.).